

## Газдарды гликолдермен кептірудің принципіалды технологиялық схемасы

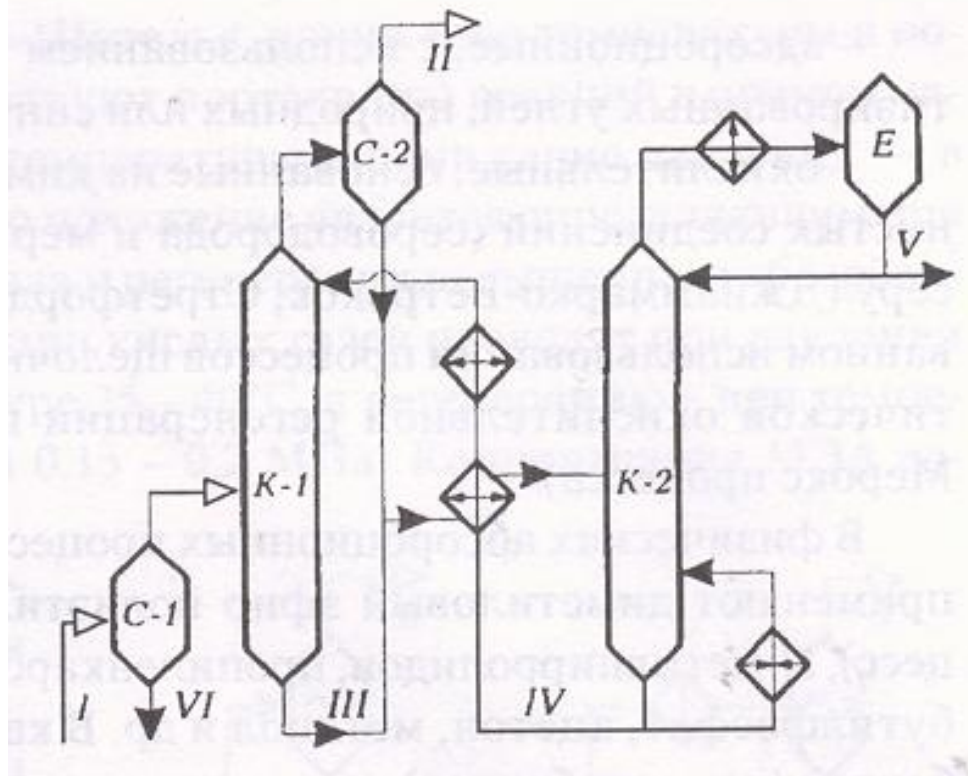

**I – шикі газ; II – кептірілген газ; III – қаныққан гликоль;  
IV – регенерирленген гликоль; V – су конденсаты; VI – көмірсутек және су конденсаты  
K-1- абсорбер; K-2 – десорбер; C-1 және C-2 тамшы бөлгіш сеператор;  
E – конденсат жинағыш сыйымдылық**